

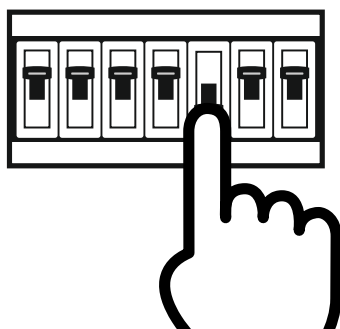

ВНИМАНИЕ!
ПЕРЕД РАБОТОЙ НЕ ЗАБУДЬТЕ
ОТКЛЮЧИТЬ ЭЛЕКТРОПИТАНИЕ!

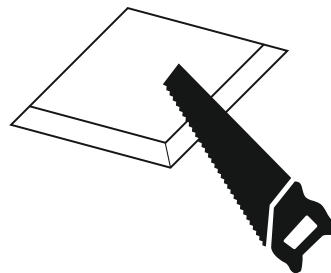

1



Вырезать нишу в гипсокартоне на 1,5-2 мм больше габаритных размеров светильника.

2

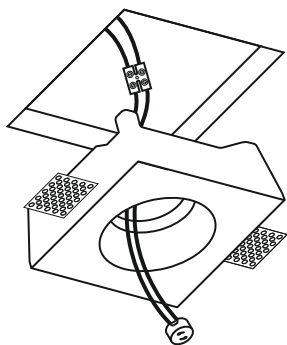

Соединить цоколь и токоведущий провод с помощью клеммной колодки.

3

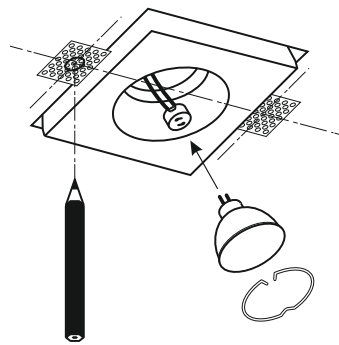

Сделать разметку крепежа и проверить крепление лампы.

4

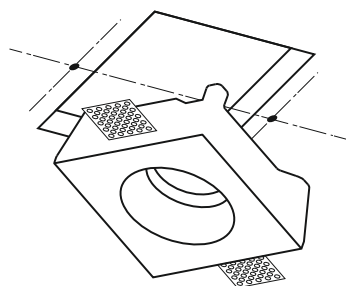

Вставить светильник в нишу.

5

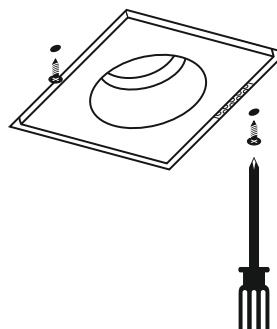

Закрепить светильник с помощью саморезов.

6

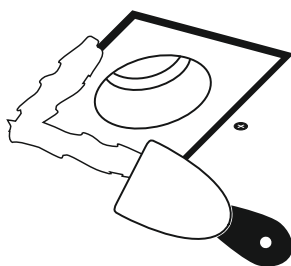

Выровнять светильник с поверхностью потолка и зашпаклевать. Рекомендуем стыки между светильником и ГКЛ проклеить сеткой.

7

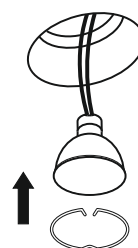

Вставить лампу в цоколь и закрепить ее с помощью стопорного кольца.