

РУКОВОДСТВО ПО УСТАНОВКЕ ГИПСОВОГО ПРОФИЛЬНОГО СВЕТИЛЬНИКА

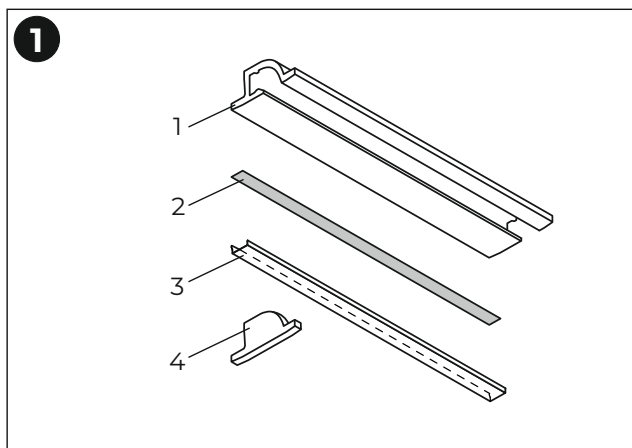

КОМПЛЕКТ СВЕТИЛЬНИКА:

1. Профиль гипсовый ARATTA
2. Подложка алюминиевая для светодиодной ленты (дополнительная опция)
3. Экран рассеивающий (дополнительная опция)
4. Торцевой элемент, заглушка (дополнительная опция)



СХЕМА СБОРКИ ЭЛЕМЕНТОВ ПРОФИЛЯ СВЕТИЛЬНИКА

1. Торцевой элемент крепится к торцу профиля с помощью саморезов и гипсовой шпатлёвки.
2. Угловой элемент светильника изготавливается на объекте. Профиль режется под углом 45 градусов ножовкой с мелким зубом.



СХЕМА КРЕПЛЕНИЯ ГИПСОВОГО ПРОФИЛЯ К КАРКАСУ ПОВЕРХНОСТИ

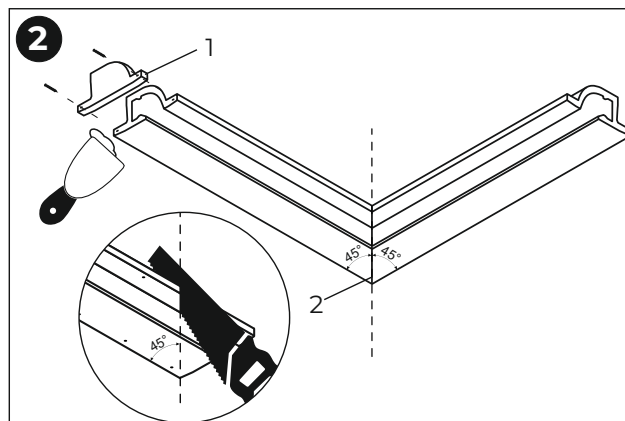

Соберите каркас для установки светильника. Расстояние между элементами каркаса зависит от выбранного профильного светильника.

Подведите электрический кабель к месту установки светильника.

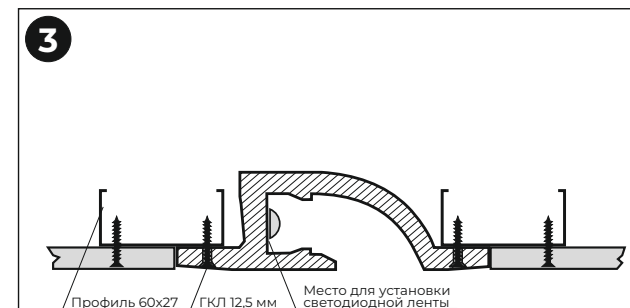
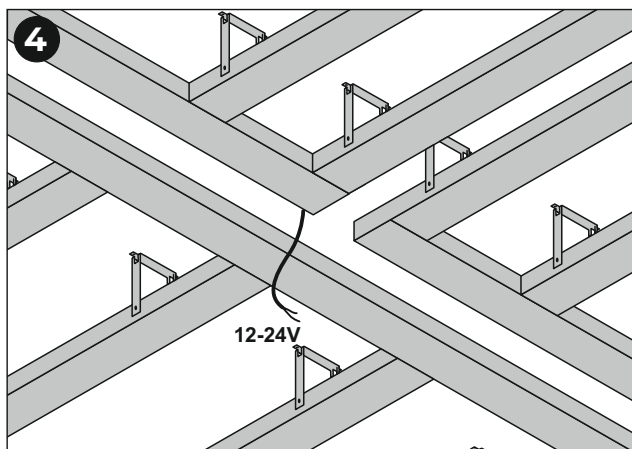
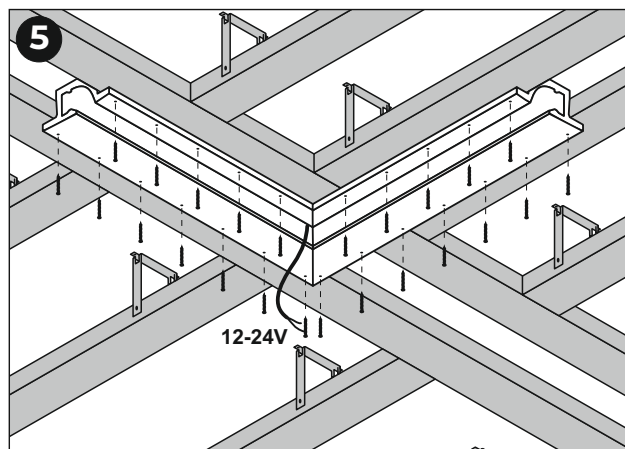

Прикрепите профиль к каркасу саморезами, предварительно сделав отверстия с зенковкой в светильнике.

Рекомендуемое расстояние между отверстиями 150-250 мм.

Протяните электрический кабель внутрь профиля через отверстие в стенке профиля или в торцевом элементе (заглушке).

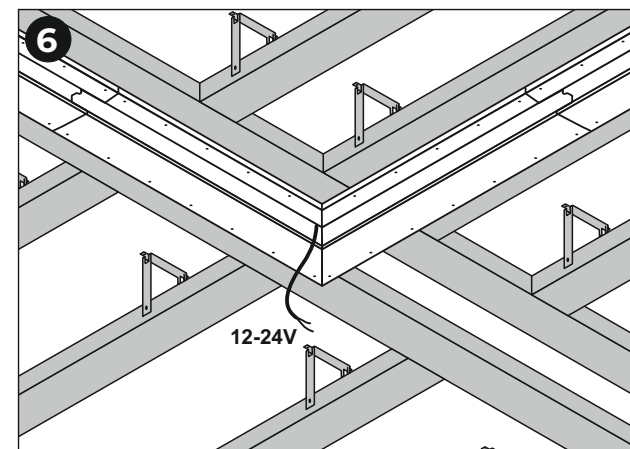

Установите на каркасе необходимое для светильника количество гипсового профиля.

РУКОВОДСТВО ПО УСТАНОВКЕ ГИПСОВОГО ПРОФИЛЬНОГО СВЕТИЛЬНИКА

